

CWHmaxx 3000

Unsere saubere Lösung zur vollautomatischen Gewichtskontrolle – die dynamische Kontrollwaage CWHmaxx. Sie ist speziell entwickelt für hohe Anforderungen der Lebensmittelindustrie. Ihr Hygiene Design überzeugt durch die Qualität der verwendeten Materialien, offene Strukturen und abgerundete Flächen. Ihr Vorteil: Ein leicht zu reinigender Lebensmittelchecker mit präzisen Wäegergebnissen.



Mehr Informationen
Hohe Leistung mit einer breiten Palette von Lösungen und Optionen.

Spezifikationen	Fakten	Details
Wägedaten	Wägebereich: 1.500 g 3.000 g Teilungswert d: 0,5 g 1 g Eichwert e: 0,5 g 1 g Mindestlast: 50 g	
Leistungsdaten	max. Durchsatz: 250 Packungen pro Min. max. Bandgeschwindigkeit: 79-120 m/min min. Bandgeschwindigkeit: 5 m/min	abhängig von der Länge des Wägebandes
Geräteausführung / Material	Edelstahl	1.4301
Bedienpanel	12" Farb-Touchscreen	
Schnittstellen	USB, EDV 1, 8 inputs, 8 outputs, Ethernet	EDV 1 (RS232 oder RS422 oder TTY)
Schutzart	IP65	Transporteinheit Schaltschrank Anzeige
Transport	links-rechts rechts-links 750-1.000 mm	Transportrichtung Transporthöhe
Transportband	Bandbreite: 300 mm Bandlängen: Wägebändlängen: 400-600 mm Zuführbändlängen: 400-600 mm Ausscheidebändlängen: 400-1.250 mm Bandfarben: weiß und blau Rollendurchmesser: 32 mm Bandkörper- und Gurt-Schnellwechselsystem	Längenangaben immer als Achsabstand: 400, 500, 600 mm 400, 500, 600 mm 400, 500, 600, 750, 1.000, 1.250 mm weiß als Standard und blau optional verfügbar Rollen aus Aluminium, Oberfläche hartcoatiert
Umgebungsbedingungen	0 °C bis +40 °C 20-90 % nicht kondensierend	Betriebstemperatur Luftfeuchtigkeit
Energieversorgung	100-240 V, 50/60 Hz 500/750 VA 6 bar	Spannungsversorgung Leistungsaufnahme Druckluftversorgung
Software-Lizenzen	STATISTICS WEIGHT_CLASSES	zur Erstellung von Statistiken zur Klassifizierung von bis zu 80 Produkten
Software-Varianten	Software Codepage Software UNICODE	Datenübertragung (Texte & Strings) Datenübertragung (Texte & Strings) in UTF-8 Codierung
weitere Merkmale	Artikelspeicher Gewichtsklassen Fernwartung	100.000 80

Web-Interface
Versenden von Status-E-Mails

Optionen	Fakten	Details
Eichfähig gemäß OIML R 87	Fertigpackungsverordnung (FPV)-Kontrolle	Die Kontrollwaagen sind geeicht nach der Genauigkeitsklasse XIII (1) und somit geeignet zur FPV-Kontrolle.
Metalldetektor	integrierter Metalldetektor Metalldetektorbandlänge	Die Bedienung des Metalldetektors erfolgt vom Display der Kontrollwaage aus 750 1.000 mm
Bedienpanel	7" Farb-Display mit Folientastatur	WVGA (800x480)
Vereinzelungsbandlänge	400, 500, 600 mm	Achsabstand
Ausscheidesysteme	Blasdüse Pusher	Weitere Ausscheidesysteme auf Anfrage als Projekt
Auffangbehälter	Edelstahl Abmessungen (L x T x H) Behälterfüllstandskontrolle Auswurfkontrolle Schloss für Auffangbehälter Türüberwachung	150 200 300 400 x 300 x 750 mm Öffnung: 200 mm 250 350 500 x 310 410 x 750 mm Öffnung: 250 mm Lichtschranke 1 oder 4 Lichtschranken als Riegel oder Schloss verfügbar stoppt die Anlage bei offener Tür des Auffangbehälters nach Ablauf einer einstellbaren Zeit
Protokolldrucker	am Schaltschrank montiert	inkl. Lizenz LINE_PRINTER und serieller Schnittstelle
Not-Halt	Not-Halt mit Bandabschaltung Not-Halt mit Pneumatik- und Bandabschaltung	An Hauptsäule montiert, schaltet die Bandantriebe ab Schaltet zusätzlich die Pneumatik ab
Signallampe	2-farbig 3-farbig	Rot = Störung, Grün = Gerät OK Rot = Störung, Gelb = Stopp, Grün = Bänder laufen
Notlauffunktion	Die Transportbänder der Kontrollwaagen können manuell gestartet werden, auch bei Ausfall der Bedien- und Steuereinheit.	Zur Sicherung des Produktionsflusses laufen die Bänder (ohne Wägefunktion). Bedienung über Extramodul im Schaltschrank mit einstellbaren Bandgeschwindigkeiten.
Tendenzreglungs-Kit	inkl. Lizenz Tendency Control und Relais	
Linienintegrations-Kit	3 Ausgänge über Relais und 1 Eingang	
Flusskontrolle	Lichtschranke	
Windschutz	von oben	reduziert störende Einflüsse durch Luftzug
Führungsschienen	für alle Bandlängen verfügbar	
Bandübergangsbleche	für alle Bandbreiten verfügbar	schließt die Lücken zwischen den Bandkörpern
Druckluftüberwachung	stoppt die Anlage bei Abfall des Luftdruckes	
Softwarelizenzen	BRIDGE+MC_BUFFER EICHFÄHIG_X1	Zum Puffern der Daten bei LAN- und PC-Ausfall gemäß FPV, incl. Konformitätsbewertung

ETHERNET

Ethernetanbindung über TCP/IP

ONLINE

Kommunikation via Gx-Net via ETHERNET

SOFTCONTROL

Zur Bedienung von einem zweiten Arbeitsplatz

TENDENCY CONTROL

Zur Regelung von Abfüllanlagen (ohne Relais)

LINE_PRINTER

wird bei externem Drucker benötigt

Infografik

Symbole



250 Pa-
ckungen
pro Minute

Schutzart
IP65

Unicode

e (geeicht)

Edelstahl

Dehnungs-
messstreife
n

Hygienic
Design

Maßzeichnungen

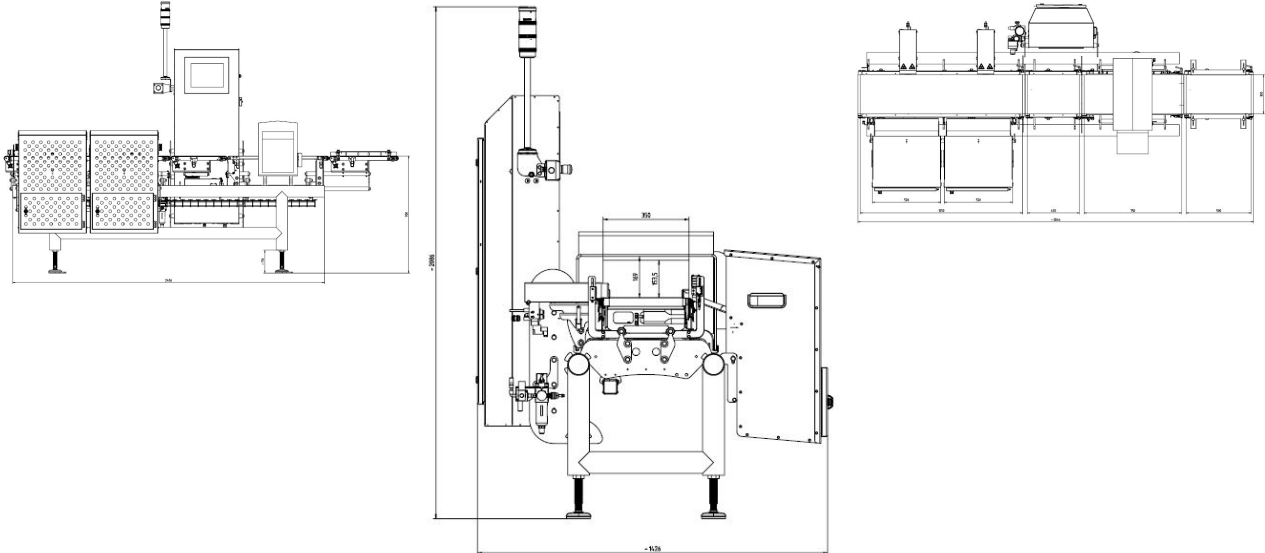

Bizerba SE & Co. KG

Wilhelm-Kraut-Straße 65
72336 Balingen

T +49 7433 12-0

F +49 7433 12-2696

marketing@bizerba.com

www.bizerba.com